

REV.	DESCRIÇÃO	APROV.	DATA

USR1900-FONTE

PLACA 26.10.036-02

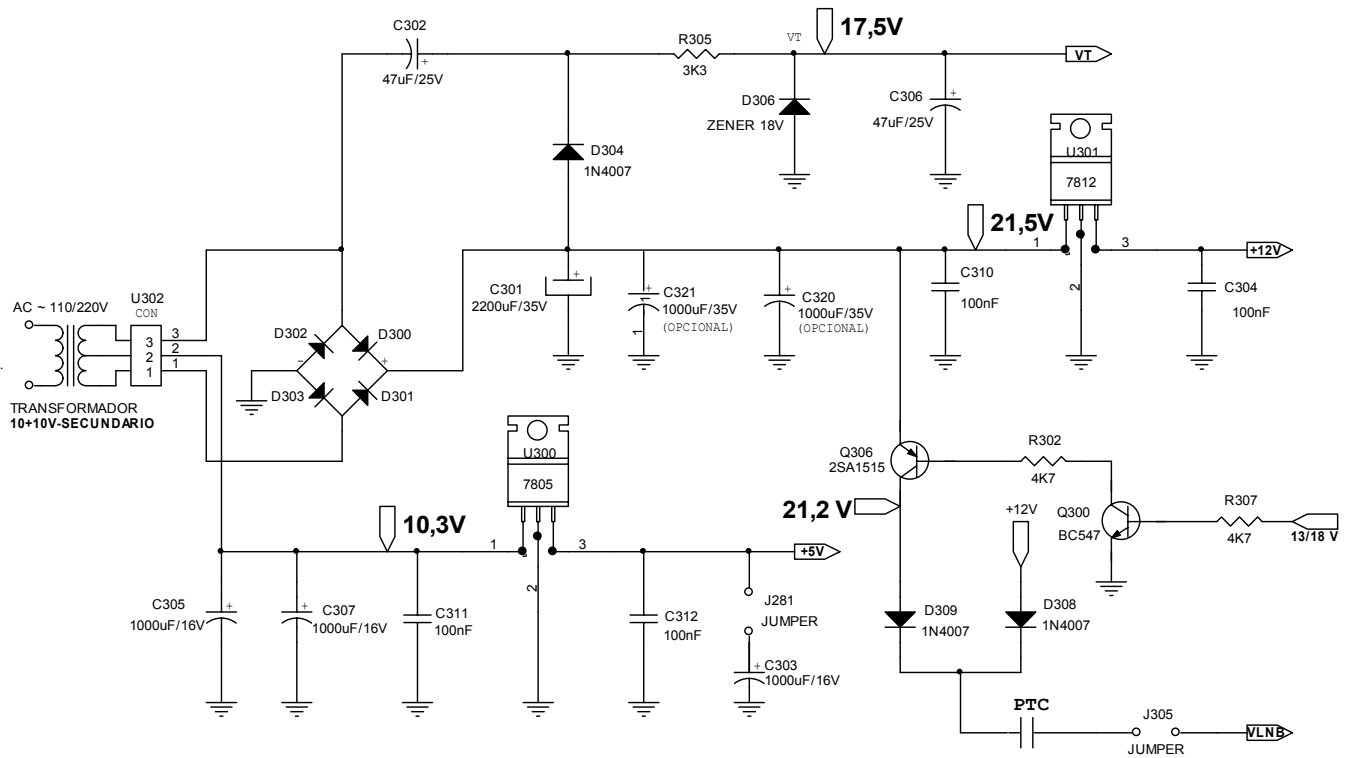

Century Electro-Electronics		
TÍTULO: Circuito da Fonte do USR1900 Versão II		
PRODUTO: USR1900	COD.: 10.02.070	REV.: 03
PLACA: USR1900	COD.: 26.10.036	REV.: 02
DESENHADO POR: Luiz Eduardo	DATA: 18/09/00	APROV.:
DOC.: 130	REV.: 03	PAG.: 1/4
C:\RECEPTORES\USR1900\10-02-070\ESQUEMAS\USR1900-036-03.DSN		

REV.	DESCRIÇÃO	APROV.	DATA
01	ACRÉSCIMO:R134 de 15R ALTERAÇÃO:J160 para 33R		
02	ALTERAÇÃO:J160 para R160, pinos 35,31 estão abertos; pino 15 para GND ACRÉSCIMO:C108 de 100nF no pino 36 e 37		
03	ALTERAÇÃO:pino 37 aberto		

USR1900-AUDIO/VIDEO

PLACA 26.10.036-02

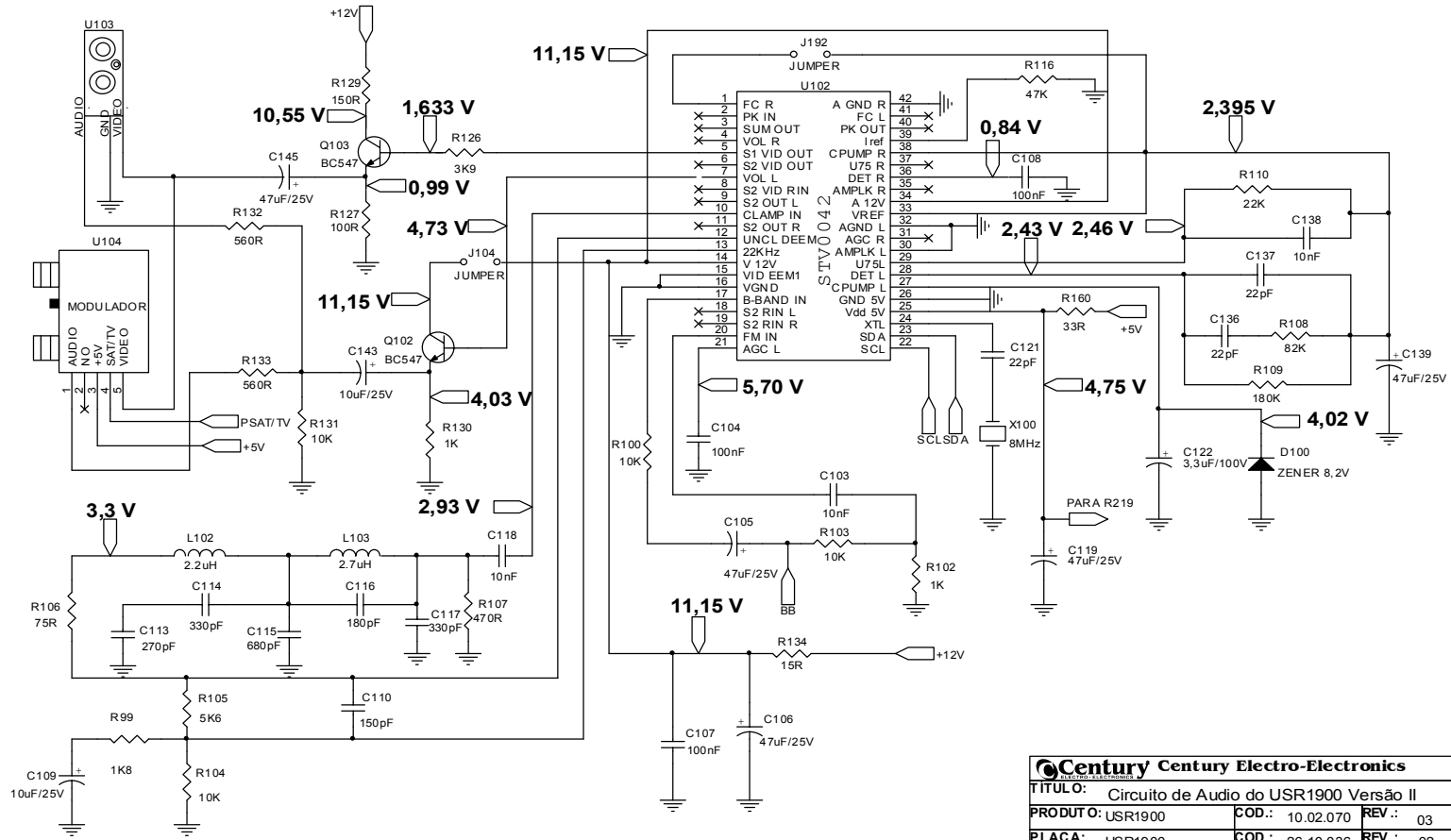

Century Electro-Electronics		
TÍTULO: Circuito de Audio do USR1900 Versão II		
PRODUTO: USR1900	COD.: 10.02.070	REV.: 03
PLACA: USR1900	COD.: 26.10.036	REV.: 02
DESENHADO POR: Luiz Eduardo	DATA: 18/09/00	APROV.:
DOC.: 130	REV.: 03	PAG.: 2/4
C:\RECEPTORES\USR1900\10-02-07\01\ESQUEMAS\USR1900-036-03.DSN		

REV.	DESCRIÇÃO	APROV.	DATA
01	ALTERAÇÃO: C200 de 100nF para 47uF/25V		

USR1900-MICRO

PLACA 26.10.036-02

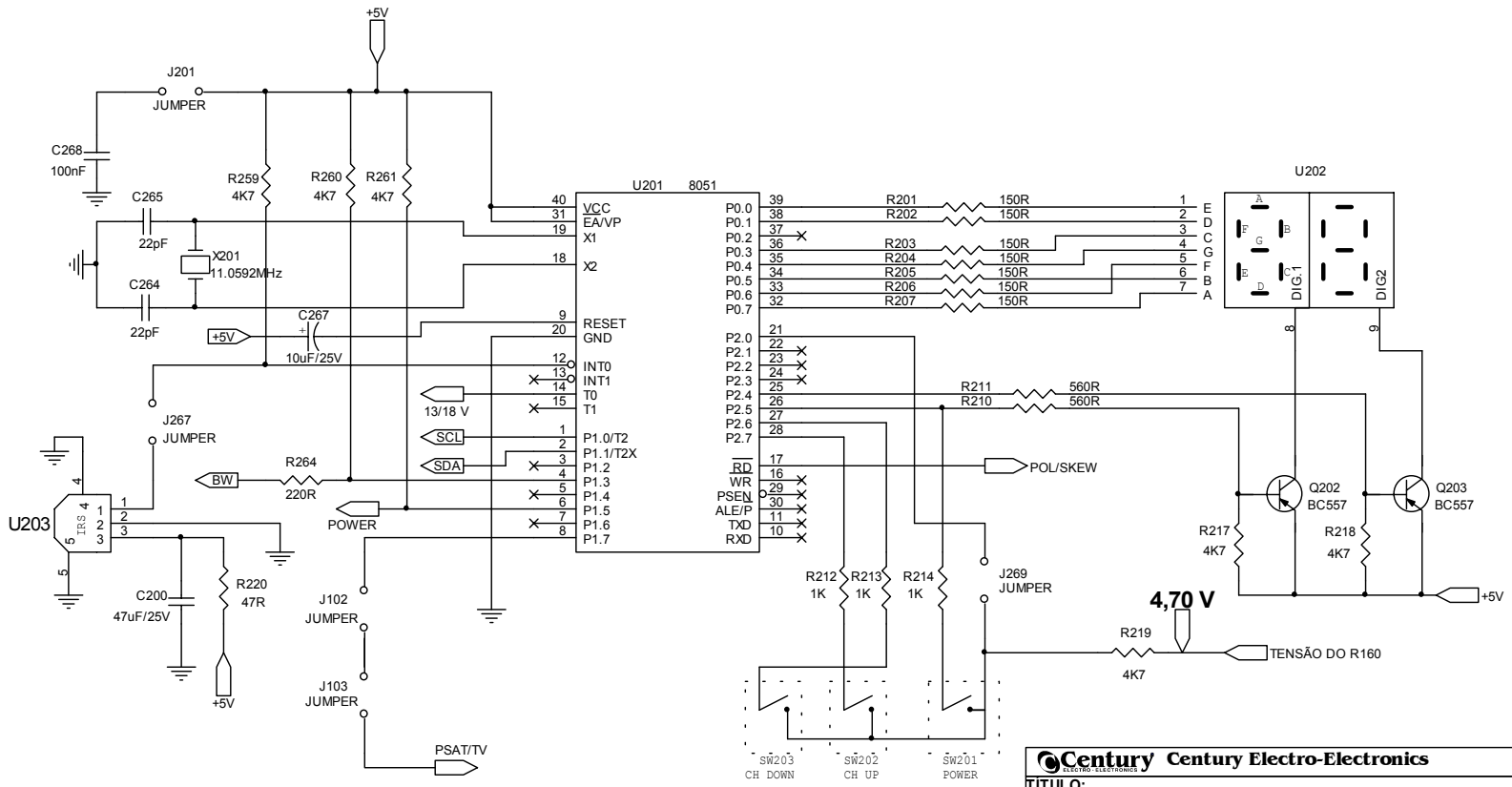

Century Electro-Electronics		
TÍTULO: Circuito do Microcontrolador do USR1900 Versão II		
PRODUTO: USR1900	COD.: 10.02.070	REV.: 03
PLACA: USR1900	COD.: 26.10.036	REV.: 02
DESENHADO POR: Luiz Eduardo	DATA: 18/09/00	APROV.:
DOC.: 130	REV.: 03	PAG.: 3/4
C:\RECEPTORES\USR1900\10-02-070\ESQUEMAS\USR1900-036-03.DSN		

REV.	DESCRIÇÃO	APROV.	DATA
02	RETIRADA: C300 de 100nF		
	ALTERAÇÃO: R320 de 4R7 para 47R		

USR1900-POLAR/TUNER/MEM./RELE

PLACA 26.10.036-02

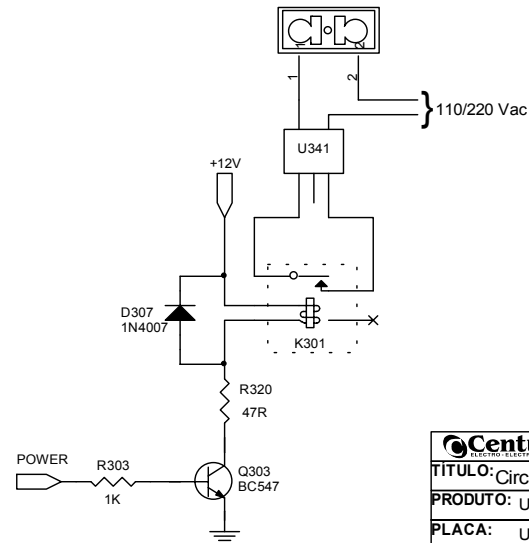
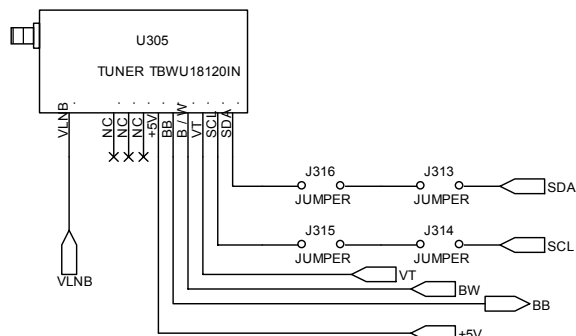
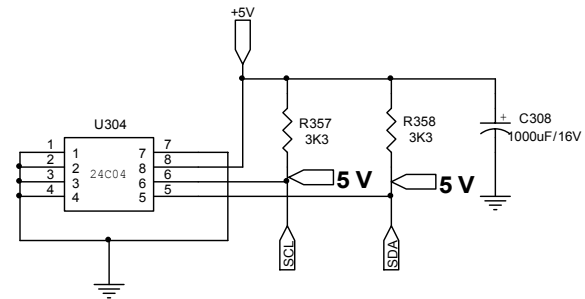
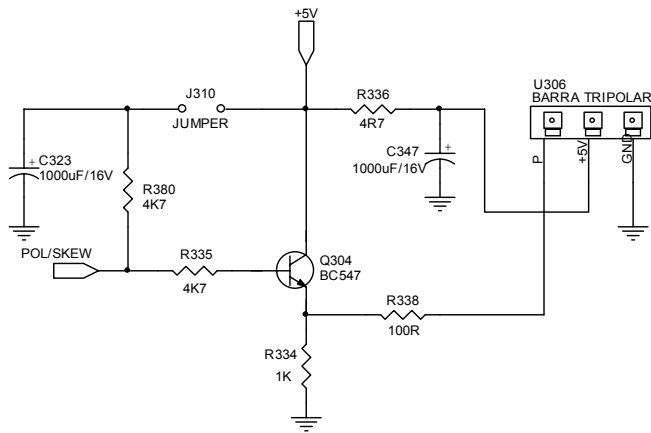

Century Century Electro-Electronics		
TÍTULO: Circuito do Tuner/ Mod./Mem. do USR1900 Versão II		
PRODUTO: USR1900	COD.: 10.02.070	REV.: 03
PLACA: USR1900	COD.: 26.10.036	REV.: 02
DESENHADO POR: Luiz Eduardo	DATA: 18/09/00	APROV.:
DOC.: 130	REV.: 03	PAG.: 4/4
C:\RECEPTORES\USR1900\10-02-070\ESQUEMAS\USR1900-036-03.DSN		