

REV.	DESCRIÇÃO	APROV.	DATA
04	ACRÉSCIMOR360-390R 1/2W, VARISTOR 275VAC		

USR1900 FONTE

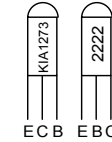

PLACA 26.10.036-03

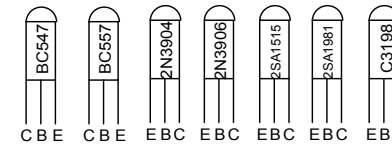
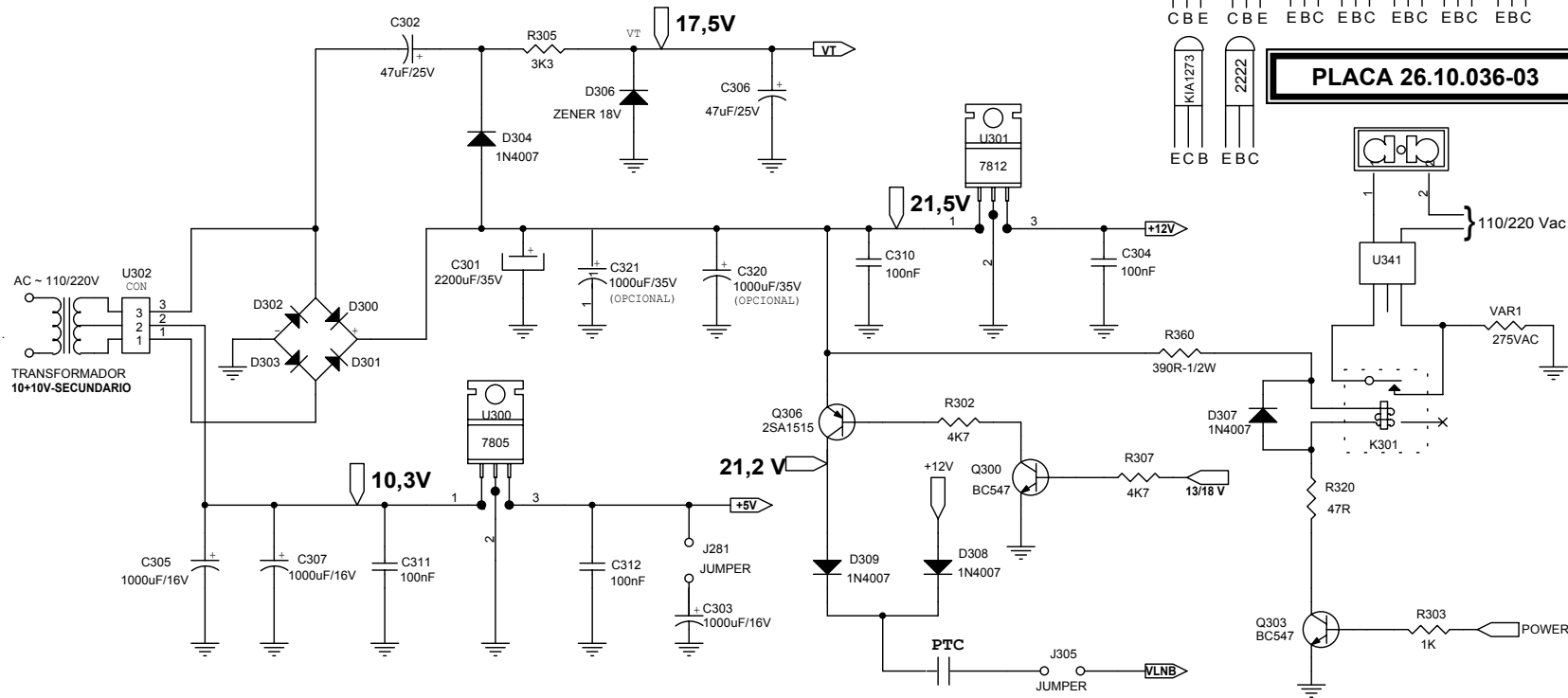

Century Century Electro-Electronics		
TÍTULO: Circuito da Fonte do USR1900 Versão II		
PRODUTO: USR1900	COD.: 10.02.070	REV.: 04
PLACA: USR1900	COD.: 26.10.036	REV.: 03
DESENHADO POR: Luiz Eduardo	DATA: 29/05/01	APROV.:
DOC.: 130	REV.: 04	PAG.: 1/4
RECEPTORES: USR1900/10-02-070 ESQUEMAS: USR1900-036-04.DSN		

REV.	DESCRIÇÃO	APROV.	DATA
01	ACRÉSCIMO: R134 de 15R		
	ALTERAÇÃO: J160 para 33R		
02	ALTERAÇÃO: J160 para R160, pinos 35,31 estão abertos; pino 15 para GND		
	ACRÉSCIMO: C108 de 100nF no pino 36 e 37		
03	ALTERAÇÃO: pino 37 aberto		

USR1900 AUDIO/VIDEO

PLACA 26.10.036-03

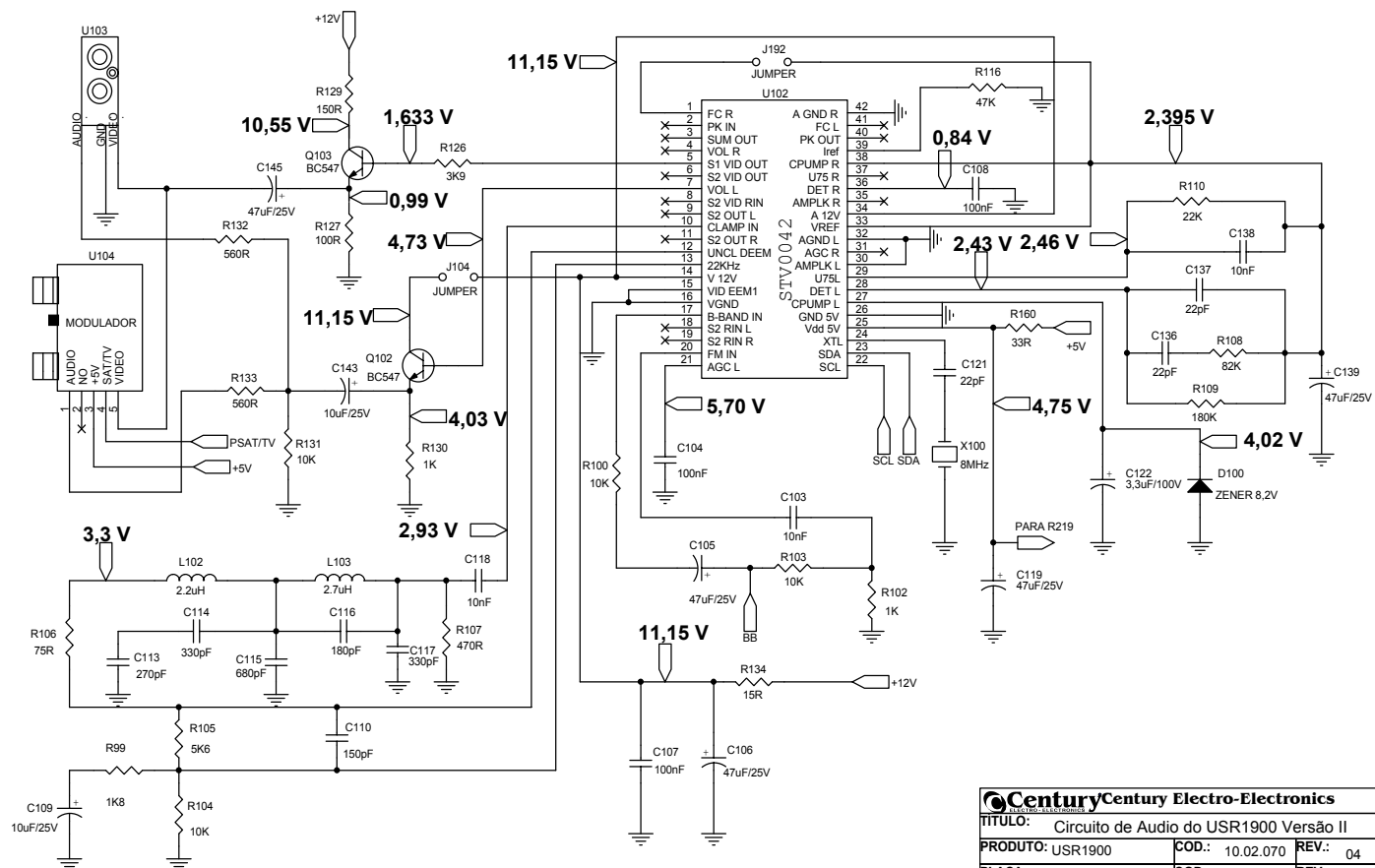

Century Century Electro-Electronics			
TÍTULO: Circuito de Audio do USR1900 Versão II			
PRODUTO: USR1900	COD.: 10.02.070	REV.: 04	
PLACA: USR1900	COD.: 26.10.036	REV.: 03	
DESENHADO POR: Luiz Eduardo	DATA: 14/11/00	APROV.:	
DOC.: 130	REV.: 04	PAG.: 2/4	
C:\RECEPTORES\USR1900\10-02-070\ESQUEMAS\USR1900-036-04.DSN			

REV.	DESCRIÇÃO	APROV.	DATA
01	ALTERAÇÃO: C200 de 100nF para 47uF/25V		

USR1900 MICRO

PLACA 26.10.036-03

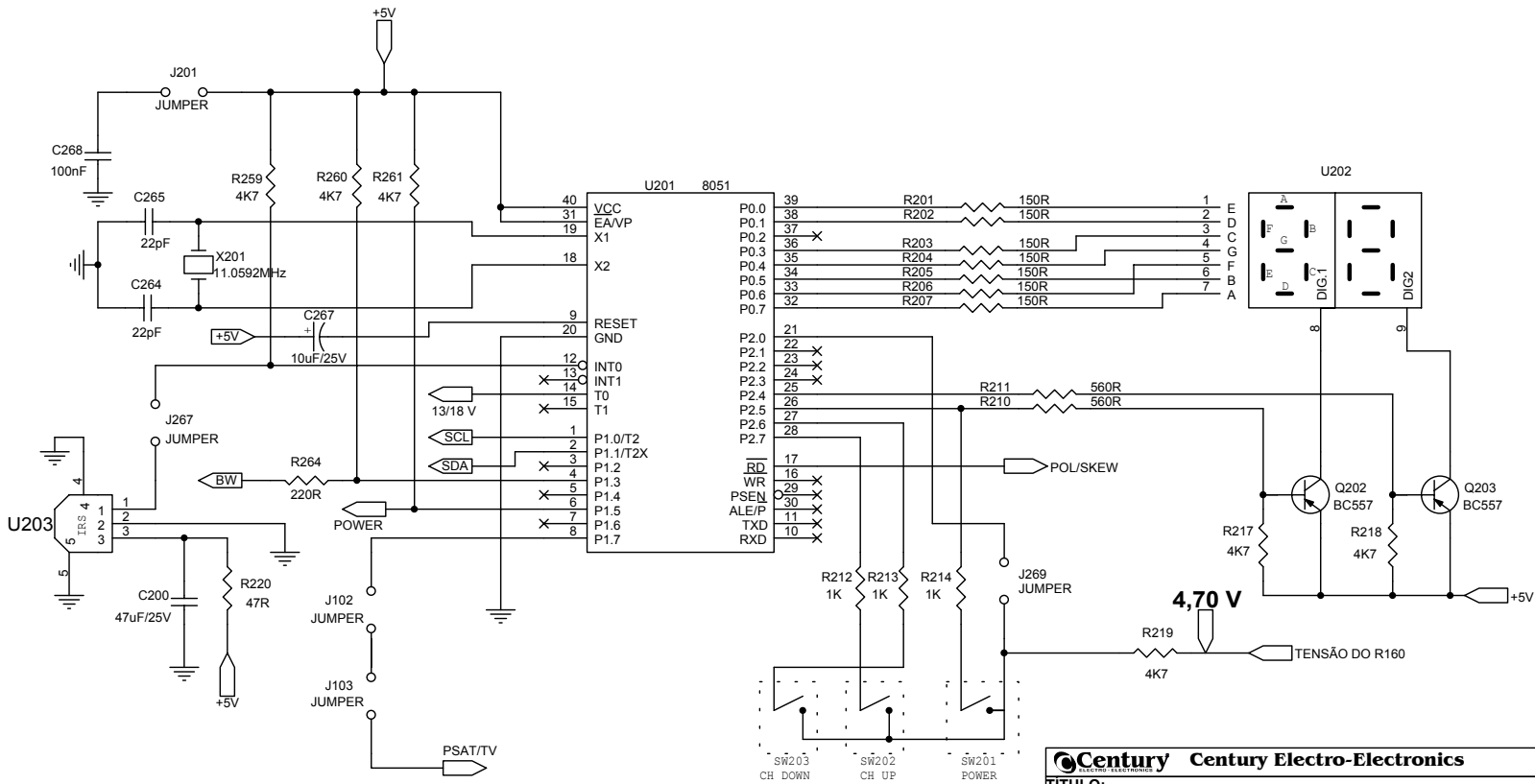

Century Electro-Electronics		
TÍTULO: Circuito do Microcontrolador do USR1900 Versão I		
PRODUTO: USR1900	COD.: 10.02.070	REV.: 04
PLACA: USR1900	COD.: 26.10.036	REV.: 03
DESENHADO POR: Luiz Eduardo	DATA: 14/11/00	APROV.:
DOC.: 130	REV.: 04	PAG.: 3/4
C:\RECEPTORES\USR1900\10-02-070\ESQUEMAS\USR1900-036-04.DSN		

REV.	DESCRIÇÃO	APROV.	DATA
01	RETIRADA: C300 de 100nF		
	ALTERAÇÃO: R320 de 4R7 para 47R		

USR1900
POLAR/TUNER/MEM.

PLACA 26.10.036-03

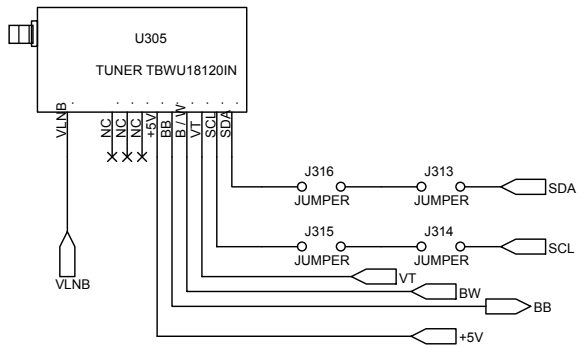
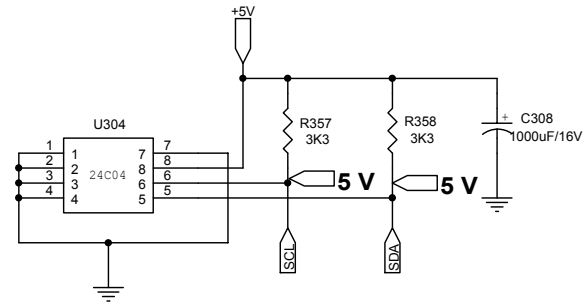
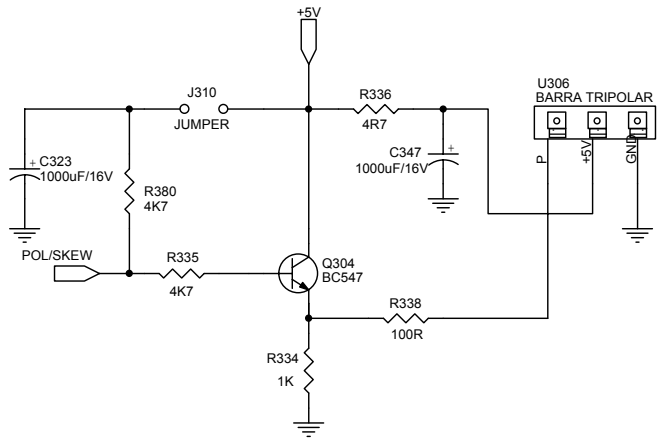

Century Century Electro-Electronics		
TÍTULO: Circuito do Tuner/ Mod./Mem. do USR1900 Versão II		
PRODUTO: USR1900	COD.: 10.02.070	REV.: 04
PLACA: USR1900	COD.: 26.10.036	REV.: 03
DESENHADO POR: Luiz Eduardo	DATA: 14/11/00	APROV.:
DOC.: 130	REV.: 04	PAG.: 4/4
C:\RECEPTORES\USR1900\10-02-070\ESQUEMAS\USR1900-036-04.DSN		